

KUGELHÄHNE INTEC

Schaltwellenverlängerung mit Kühlrippen INTEC 11-S

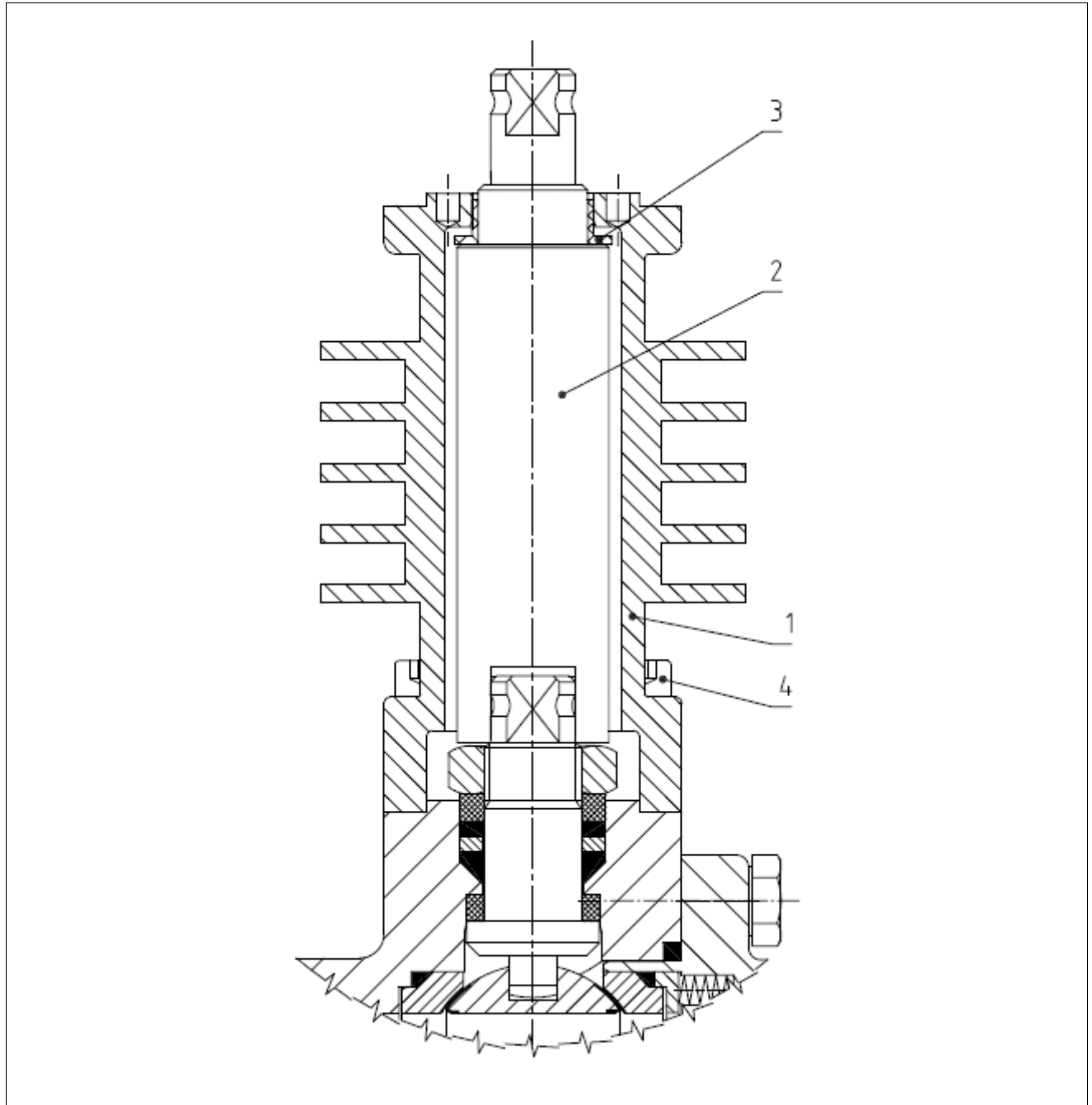

Nr.	Bezeichnung	Werkstoff
1	Gehäuse	1.4571/1.4404
2	Kupplung	1.4462/1.4980
3	Lager	KF
4	Innensechskantschraube	A2-70/1.4980

02/2018

Technische Änderungen vorbehalten.